



KRONOS v2 A-192

Gebruiksaanwijzing (NL)



Inhoudsopgave

- 1. ALFANO presenteert de KRONOS v2 (schema)**
- 2. Inleiding**
- 3. Het starten van de chronometer in de gewenste optiemodus**
 - 3.1. Eenvoudige start
 - 3.2. Start met keuze van optiemodus
- 4. Werking van Optiemodus 1**
 - 4.1. Weergave
 - 4.2. De KRONOS v2 starten
 - 4.3. Weergave van de beste ronde «BEST» van elke rijder tijdens de tijdsmeting
 - 4.4. De sectietijden vastleggen
 - 4.5. Het terugzetten op nul tijdens de tijdsopmeting
 - 4.6. Pour Alle chronometers stopzetten « STOP »
 - 4.7. De beste ronde « b » (BEST) voor elke chronometer in de « STOP » modus weergeven
 - 4.8. Visuele weergave van opgeslagen informatie in de « RECALL » modus
 - 4.9. Het terugzetten op nul van elke chronometer in de « STOP » modus
 - 4.10. De KRONOS v2 uitschakelen
- 5. Werking van Optie 2**
- 6. Werking van Optie 3**
 - 6.1. Beschrijving van de weergave
 - 6.2. Referentiechronometer
 - 6.2.1. De referentiechronometer opstarten/uitschakelen
 - 6.2.2. Het terugzetten op nul van de referentiechronometer
 - 6.3. Functionaliteiten
- 7. Werking van Optie 4**
- 8. Werking van Optie 5**
 - 8.1. Weergave
 - 8.2. Functionaliteiten
- 9. Werking van Optie 6**
- 10. Werking van Optie 7**
 - 1.1. Weergave
 - 1.2. Functionaliteiten
- 11. Werking van Optie 8**
 - 11.1. Weergave
 - 11.2. Het starten
 - 11.3. Het vastleggen van de sectietijden
 - 11.4. Visuele weergave van de opgeslagen informatie in de « RECALL » modus
 - 11.5. Het terugzetten op nul van elke ronde in de « STOP » modus
 - 11.6. Uitschakelen
- 12. Batterij vervangen type CR2450**
- 13. Garantievoorwaarden**
- 14. Productwijzigingen**
- 15. Schade en verantwoordelijkheden**
- 16. Verwijdering**

1. ALFANO presenteert de KRONOS v2

Het betreft de meest eenvoudige en functionele chronometer in de wereld! De KRONOS v2 verrijkt een enorm gamma van data-acquisitie producten die door de wereldwijde leider ALFANO worden vervaardigd.

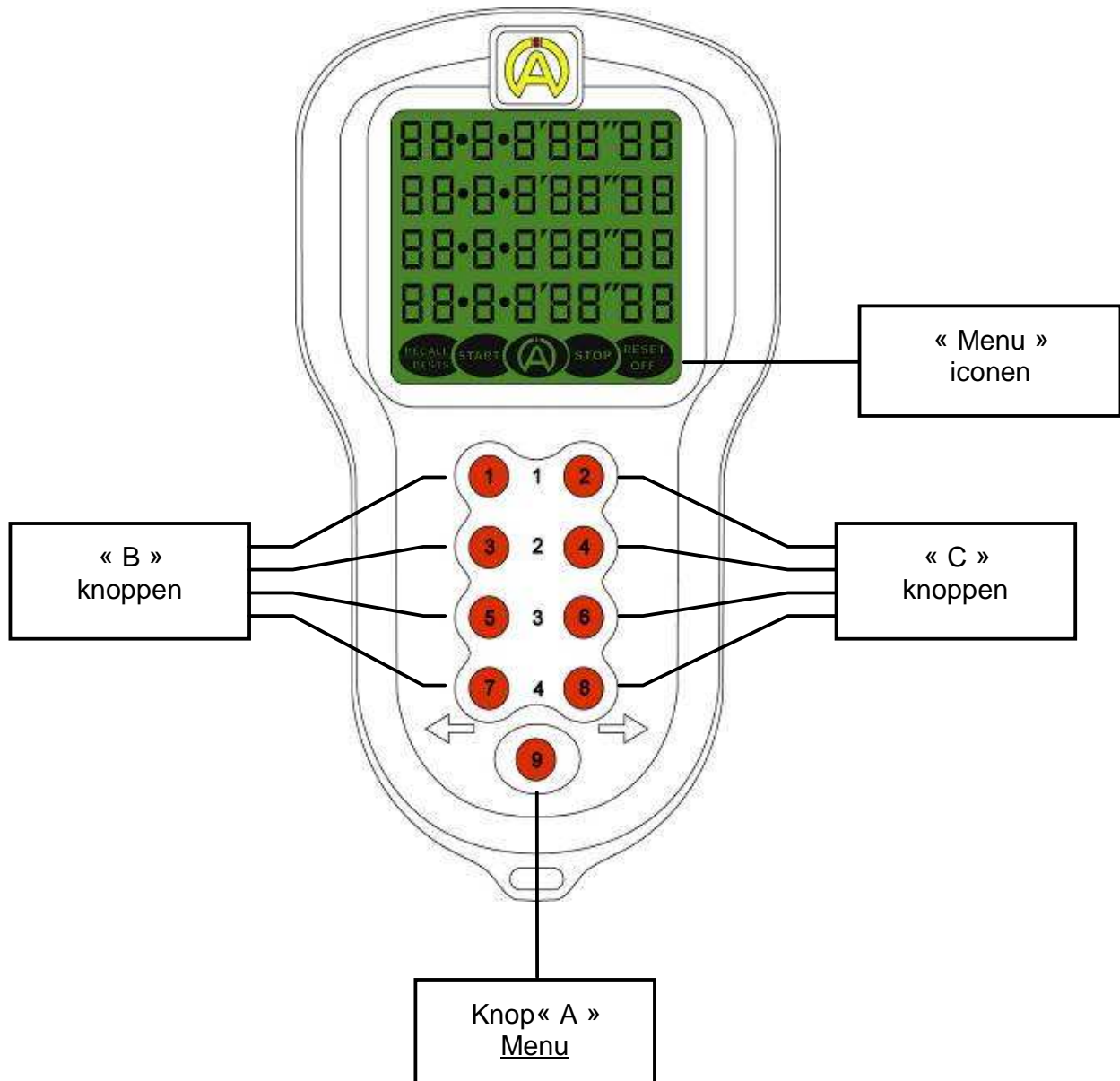

2. Inleiding

KRONOS v2 is een apparaat dat 8 verschillende modussen van tijdsopmeting telt, waarbij de modussen van tijdsopmeting 1 tot 4 volledig onafhankelijke chronometers bezitten die toelaten voor elkeen 99 rondes van 9'59"99 met een maximum van 9 sectietijden voor elkeen te memoriseren.

U zult zonder moeite tot en met 4 concurrenten kunnen chronometrereren zonder zelfs naar de chronometer te hoeven kijken. Het beeldscherm is erg duidelijk en uitgerust met een uitzonderlijk contrast dat typisch is voor de ALFANO-systemen. De KRONOS v2 is ietwat robuust en is volledig waterdicht «IP56 » en m.a.w. aangepast aan om het even welke situatie.

3. The starten van de chronometer in de gewenste optiemodus

3.1 Eenvoudige start:

- De Kronos wordt geactiveerd door eenmaal (gedurende 1 sec) op knop 9 te drukken.
- De Kronos wordt geactiveerd in de optiemodus van het vorig gebruik.
- De optiemodus wordt gedurende 3 seconden voor de lancering ervan aangegeven.

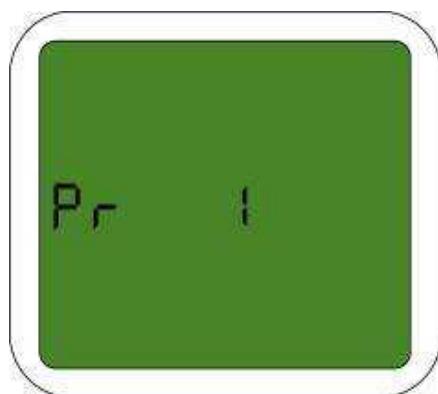

3.2 Start met keuze van optiemodus:

Om de chronometer in een van de 8 voorgestelde optiemodi te starten, volstaat het om gelijktijdig de knoppen 1 tot 8, die de gekozen optiemodus specificeren, en knop 9 in te drukken.

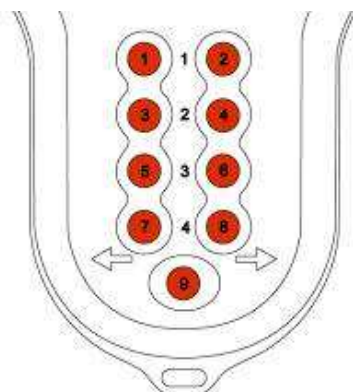

Knop 1+9 activeert de chronometer in optiemodus 1

- Knop 2+9 activeert de chronometer in optiemodus 2
- Knop 3+9 activeert de chronometer in optiemodus 3
- Knop 4+9 activeert de chronometer in optiemodus 4
- Knop 5+9 activeert de chronometer in optiemodus 5
- Knop 6+9 activeert de chronometer in optiemodus 6
- Knop 7+9 activeert de chronometer in optiemodus 7
- Knop 8+9 activeert de chronometer in optiemodus 8

De optiemodus wordt gedurende 5 seconden voor de lancering ervan aangegeven.

Opgelet: terwijl men voor de activering op een van de knoppen 1 tot 8 drukt om een optiemodus te selecteren, zal de chronometer een terugzetten op nul uitvoeren (uitwissen van het geheugen).

Als u uw gegevens van een vorige tijdsopmeting wenst te behouden, dient u absoluut over te gaan tot een eenvoudige start (3.1)

Indien u de optiemodus wenst te wijzigen, dient u de chronometer uit te schakelen en opnieuw op te starten zoals hierboven wordt verklaard.

4. Werking van Optiemodus 1

4.1 Weergave:

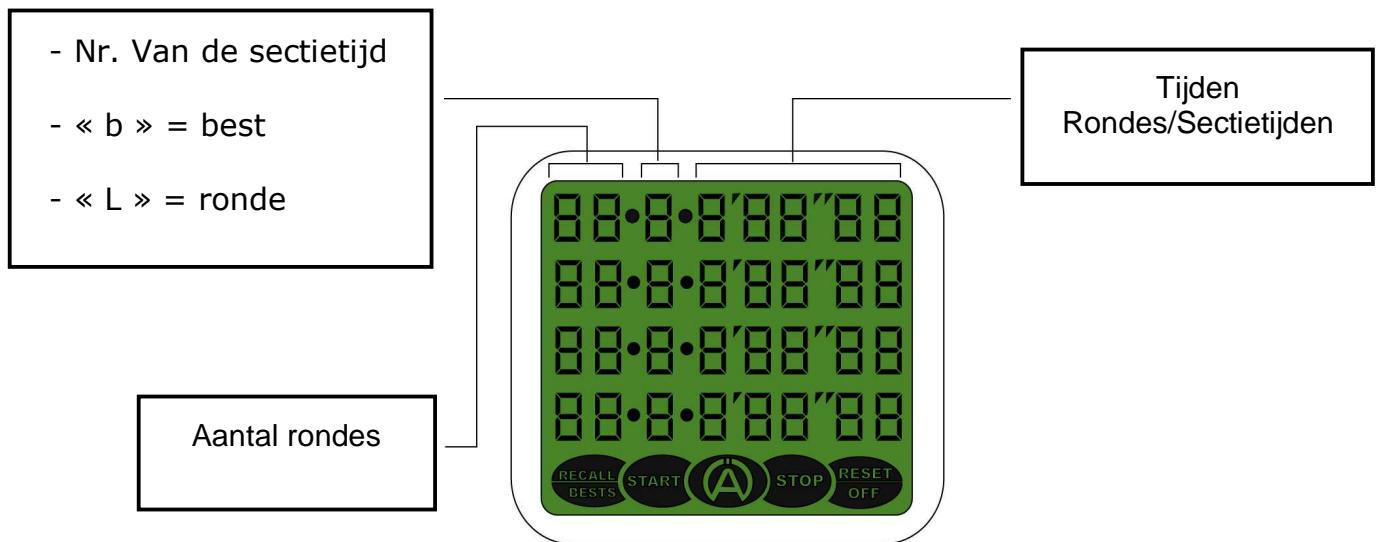

4.2 De KRONOS v2 starten:

Als u de Kronos v2 in optiemodus 1 opstart, wordt het systeem geactiveerd en positioneert het zich in de « STOP » modus, (het « START » icoon knippert) om aan te geven dat de chronometers gereed zijn om van start te gaan.



Opmerking: u zult de geregistreeerde informatie weervinden indien deze niet werd gewist voor de laatste uitschakeling van het apparaat.

De chronometers starten:

De KRONOS v2 moet zich in de « STOP » modus bevinden en het « START » icoon moet knipperen. Druk vervolgens op knop

- B1 om chronometer 1 te starten,
- B2 om chronometer 2 te starten,
- B3 om chronometer 3 te starten,
- B4 om chronometer 4 te starten,



Het « START » icoon blijft vertoond en het « STOP » icoon verdwijnt om aan te kondigen dat tenminste een chronometer is gestart en 2 kleine punten verschijnen voor elke opgestarte chronometer.



Druk opnieuw op de knop « B1..B4 », om de tijd van ronde nr. 1 vast te leggen en weer te geven en zet daarbij de tijdsopname van de volgende ronde verder.



Doe verder door de actie op dezelfde knop te herhalen om zo de tijden van de volgende rondes vast te leggen en weer te geven.

4.3 De weergave van de beste ronde « BEST » van elke concurrent tijdens de tijdsopmeting:

Druk tijdens de tijdsopmeting op knop « A » en de KRONOS v2 zal zich positioneren in de « START-BEST » modus. Alsook verschijnt de beste uitgevoerde ronde « b » (BEST) van elke concurrent gedurende 2 seconden om vervolgens naar de chronometerweergave terug te keren.



Druk gedurende een seconde op knop « A » alvorens de 2 seconden voorbij zijn, en de tijden van de laatste ronde afgelegd door de concurrenten verschijnen gedurende 2 seconden om vervolgens naar de chronometerweergave terug te keren.



Druk een derde maal op knop « A » alvorens de 2 seconden voorbij zijn, en de totale tijd van de afgelegde ronden verschijnt in uren, minuten en seconden gedurende 2 seconden om vervolgens naar de chronometerweergave terug te keren.



Druk een vierde maal op knop « A » om u toe te laten naar de « START » terug te keren en om de tijdsopname verder te zetten alvorens de 2 seconden voorbij zijn.

4.4 De sectietijden vastleggen:

Druk op de knop « C1..C4 » terwijl de chronometer zich in de « START » modus bevindt. De KRONOS v2 toont het nummer van de sectietijd tussen de 2 punten and de tijd van deze sectietijd aan de rechter zijde.



U kunt tot en met 9 sectietijden voor elke ronde vastleggen. Vanaf de eerste sectietijd tot en met de voorlaatste sectietijd (maximum 8), druk op de knop « C1..C4 ». Om de laatste sectietijd vast te leggen en de tijd van de ronde af te sluiten, druk op de knop « B1..B4 ». Bijgevolg toont de KRONOS v2 het nummer en de tijd van de laatste sectietijd gedurende 2 seconden en vervolgens de tijd van de volledige ronde.

4.5 Het terugzetten op nul tijdens de tijdsopmeting:

Tijdens het vastleggen van de tijd wenst u het terugzetten op nul onder een van de chronometers te stoppen en uit te voeren om bijvoorbeeld een concurrent door een andere te vervangen. Het volstaat om 1 seconde op de knop « B1..B4 » of « C1..C4 » van de gekozen chronometer te drukken.

4.6 Alle chronometers stopzetten « STOP »:

Druk 1 seconde op knop « A », het « STOP » icoon verschijnt and het «START» icoon begint opnieuw te knipperen en de kleine punten verschijnen om aan te kondigen dat de chronometers werden stopgezet.



4.7 De beste ronde « b » (BEST) voor elke chronometer in de « STOP » modus weergeven:

Vanuit de « STOP » modus (terwijl « START » knippert), druk eenmaal op knop « A » en de KRONOS v2 positioneert zich in de « STOP-BEST » modus.



4.8 Visuele weergave van opgeslagen informatie in de « RECALL » modus:

Vanuit de « STOP » modus (terwijl « START » knippert), druk tweemaal op knop « A » en de KRONOS positioneert zich in de « STOP-RECALL » modus.



Allereerst, de KRONOS geeft het volgende weer:

- De totale tijd van de rondes in uren, minuten en seconden (eerste weergave)

Vervolgens, met de knoppen « B4 » en « C4 » :

- De tijden van elke ronde vergezeld van de letter «L» (LAP) of de letter « b » (BEST) voor de beste tijden.
- De tijden van elke sectietijd voor elke ronde vergezeld van hun respectievelijk nummer.

Via de knop « B4 » gaat men tegelijkertijd terug in het geheugen en via de knop « C4 » gaat men vooruit in het geheugen van de vier chronometers.

4.9 Het terugzetten op nul van elke chronometer in de « STOP » modus:

Vanuit de « STOP » modus (terwijl « START » knippert), druk driemaal op knop « A » en de KRONOS v2 positioneert zich in de « STOP-RESET » modus.



Druk vervolgens eenmaal op de knop « B1..B4 » of « C1..C4 » van de chronometer die u op nul wenst te zetten.

4.10 De KRONOS v2 uitschakelen:

Vanuit de « STOP » modus (terwijl « START » knippert), druk viermaal op knop « A » en de KRONOS v2 positioneert zich in de « STOP-OFF » modus. Wacht vervolgens 2 seconden en de Kronos v2 wordt uitgeschakeld of nadat de chronometer gedurende 30 minuten niet werd gebruikt.



5. Werking van Optie 2

Optiemodus 2 verschilt van optiemodus 1 in de capaciteit van deze om de projectie van de chronometerteller tijdens de tijdsopmeting visueel weer te geven.

De KRONOS geeft eigenlijk na het vastleggen van de ronde of sectietijd, de tijd van deze ronde of sectie tijd gedurende 5 seconden aan en de chronometer toont u vervolgens de projectie van de chronometer; de projectie betreffende de lopende ronde in minuten en seconden.

All andere in optiemodus 1 aanwezige functies zijn eveneens hierin aanwezig. M.a.w., de functionaliteiten opgenomen in 4.2 – 4.3 – 4.4 – 4.5 – 4.6 – 4.7 – 4.8 – 4.9 – 4.10.

6. Werking van Optie 3

6.1 Beschrijving van de weergave

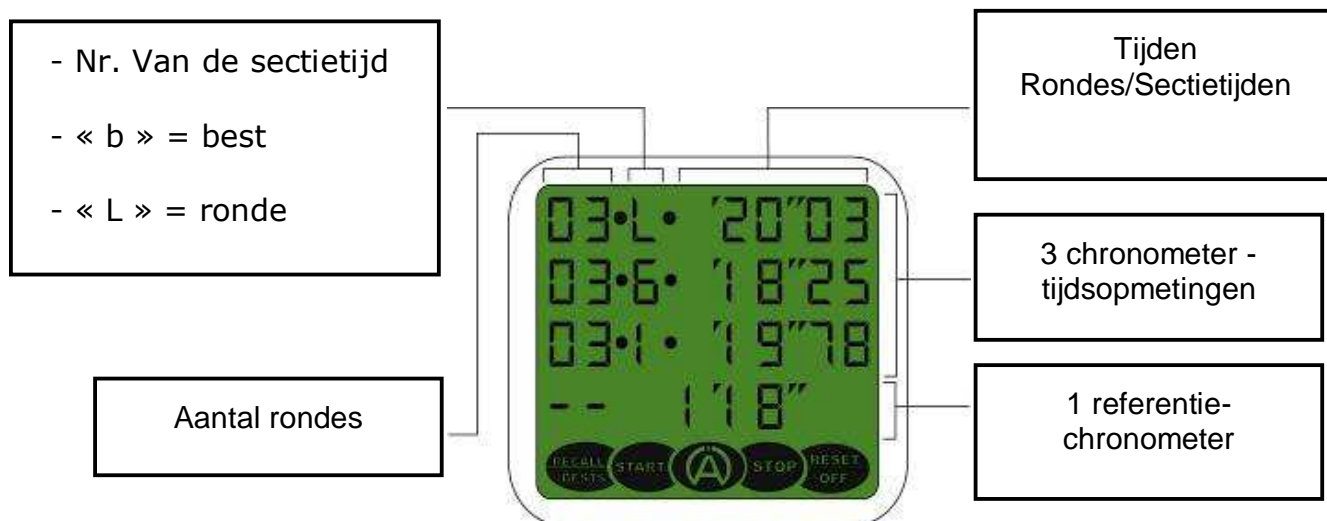

6.2 Referentiechronometer:

De referentiechronometer is een autonome chronometer die u toelaat de tijd visueel weer te geven die u resteert om uw testen uit te voeren.

6.2.1 De referentiechronometer opstarten/uitschakelen:

Terwijl u zich in de « STOP » modus (het « START » icoon knippert), of in de « START » positie bevindt



Druk eenmaal op knop « B4 » om de referentiechronometer op te starten. Twee kleine streepjes verschijnen aan de linker zijde terwijl de referentiechronometer in werking treedt.



Druk eenmaal langer (2 sec) op dezelfde knop « B4 » en de chronometer stopt en de twee kleine streepjes aan de linker zijde verdwijnen.

6.2.2 Het terugzetten op nul van de referentiechronometer:

Terwijl u zich in de « STOP » modus (het « START » icoon knippert), of in de « START » positie bevindt



Druk eenmaal langer (2 sec) op knop C4 en dit laat u toe de referentiechronometer terug op nul te zetten.

Dit is het geval of zich nu in de tijdsopmeting bevindt of niet, maar LET ER OP dat deze actie de chronometer op nul zet en stopt.



Opgelet:

Men moet de referentiechronometer uitschakelen om de Kronos v2 uit te schakelen

6.3 Functionaliteiten:

De in optie modus 1 aanwezige functies betreffende de tijdsopmeting zijn van toepassing. M.a.w., de functionaliteiten opgenomen in 4.2 – 4.3 – 4.4 – 4.5 – 4.6 – 4.7 – 4.8 – 4.9 – 4.10.

Het enige verschil zit in het feit dat u niet meer dan 3 chronometers voor tijdsopmeting (3 concurrenten) bezit, wat het gevolg is van de aanwezigheid van de referentiechronometer.

7. Werking van Optie 4

Optiemodus 4 verschilt van optiemodus 3 in de capaciteit van deze om de projectie van de chronometerteller tijdens de tijdsopmeting visueel weer te geven.

De KRONOS geeft eigenlijk na het vastleggen van de ronde of sectietijd, de tijd van deze ronde of sectie tijd gedurende 5 seconden aan en de chronometer toont u vervolgens de projectie van de chronometer; de projectie betreffende de lopende ronde in minuten en seconden.

All andere in optiemodus 3 aanwezige functies zijn eveneens hierin aanwezig. M.a.w., de functionaliteiten opgenomen in 4.2 - 4.3 - 4.4 - 4.5 - 4.6 - 4.7 - 4.8 - 4.9 - 4.10.

8. Werking van optie 5

8.1 Weergave:

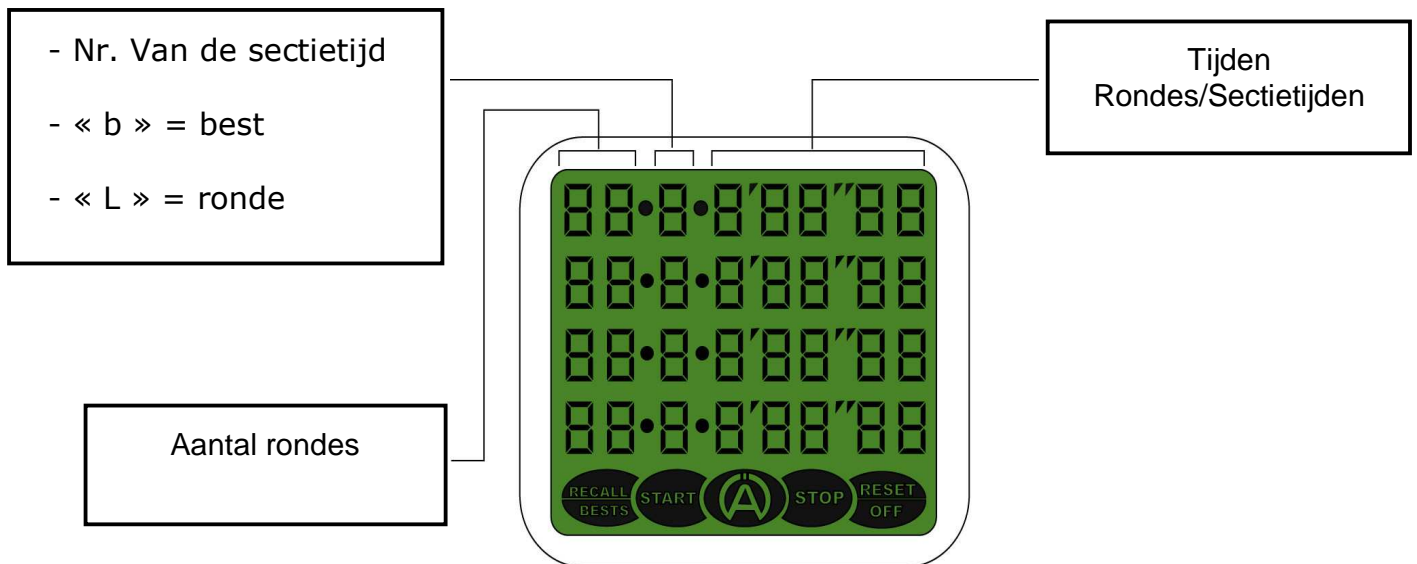

8.2 Functionaliteiten:

Optiemodus 5 is identiek met optiemodus 1 behalve wat betreft het opstarten van de tijdsopmeting.

Deze modus start inderdaad alle chronometers tegelijkertijd op door gewoonweg eenmaal op de knop « B1 » te drukken.

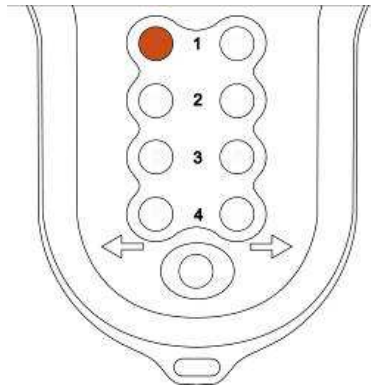

De overige functionaliteiten zijn identiek.

M.a.w. de functionaliteiten opgenomen in 4.2 (behalve het opstarten van de chronometers) – 4.3 – 4.4 – 4.5 – 4.6 – 4.7 – 4.8 – 4.9 – 4.10.

9. Werking van Optie 6

Optiemodus 6 verschilt van optiemodus 5 in de capaciteit van deze om de projectie van de chronometerteller tijdens de tijdsopmeting visueel weer te geven.

De KRONOS geeft eigenlijk na het vastleggen van de ronde of sectietijd, de tijd van deze ronde of sectie tijd gedurende 5 seconden aan en de chronometer toont u vervolgens de projectie van de chronometer; de projectie betreffende de lopende ronde in minuten en seconden.

All andere in optiemodus 5 aanwezige functies zijn eveneens hierin aanwezig. M.a.w., de functionaliteiten opgenomen in 4.2 (behalve het opstarten van de chronometers) – 4.3 – 4.4 – 4.5 – 4.6 – 4.7 – 4.8 – 4.9 – 4.10.

10. Werking van Optie 7

10.1 Weergave:

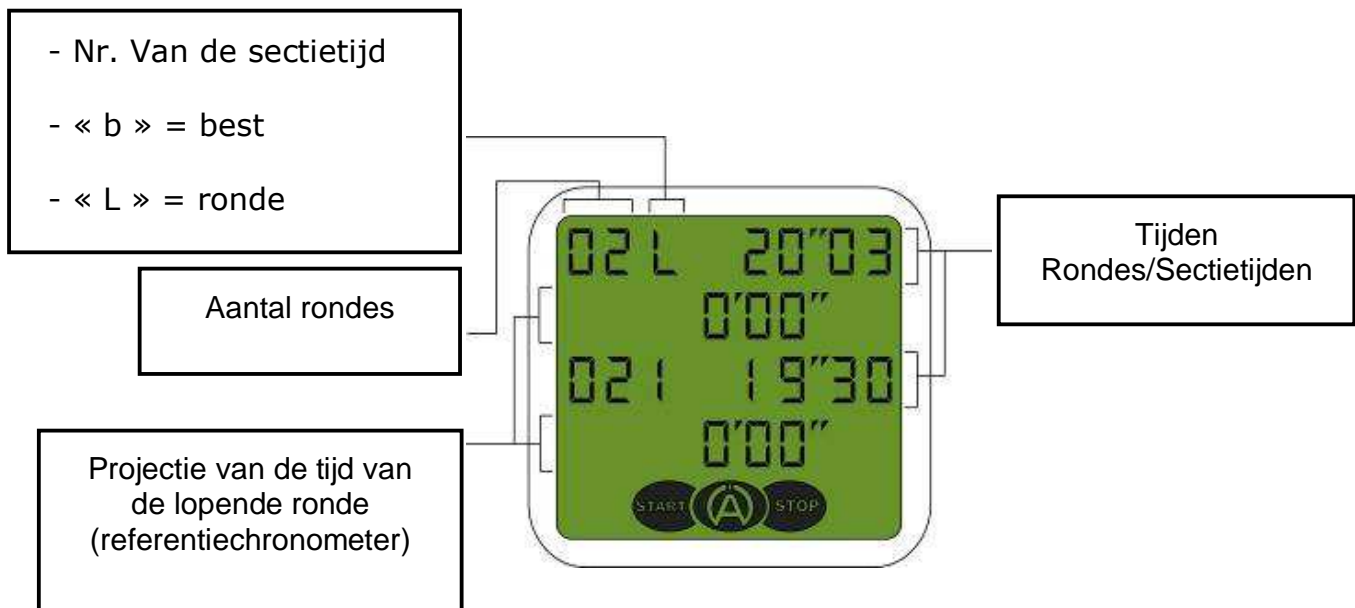

10.2 Functionaliteiten:

De functionaliteiten betreffende de tijdsopmeting van optiemodus 7 zijn identiek met de functionaliteiten van optiemodus 1, maar het dient opgemerkt dat deze functies enkel van toepassing op de knoppen « B1 », « B3 », « C1 », « C3 ». Dit is het gevolg van de aanwezigheid van de projecteerde rondetijd op het niveau van de knoppen « B2 », « C4 ».

De projectie van de tijd van de lopende ronde gaat vanzelfsprekend terug op nul en start opnieuw elke keer men een ronde sluit en opnieuw opstart.

11. Werking van Optie 8

11.1 Weergave:

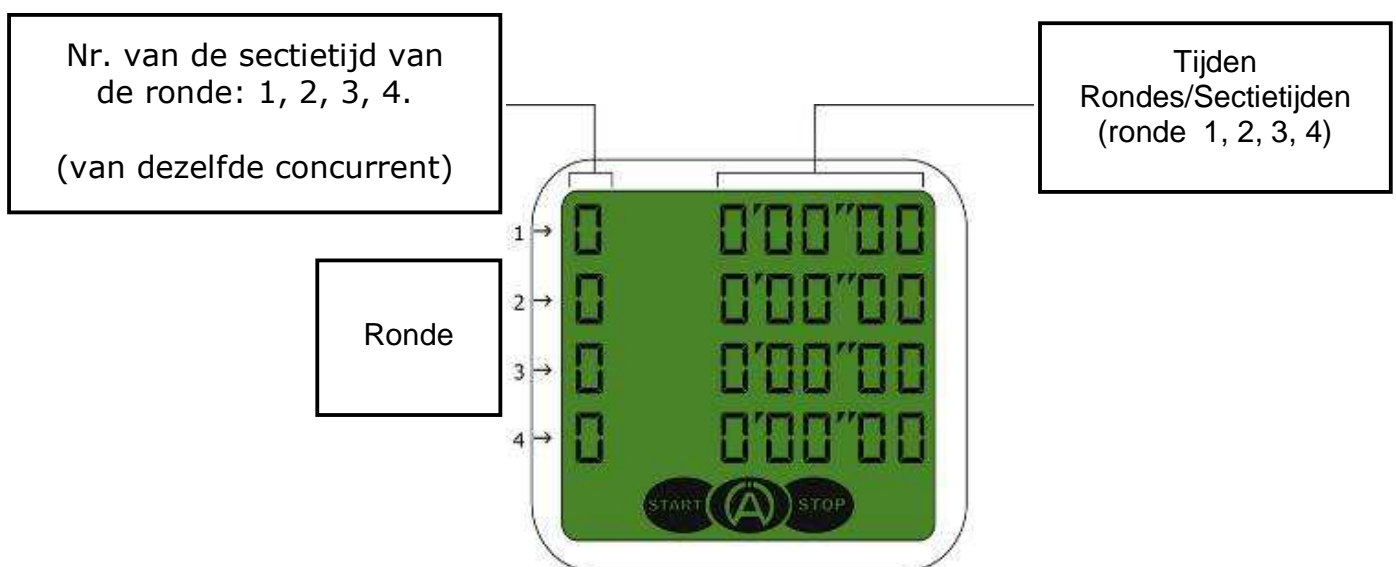

Opmerking:

Optiemodus 8 neemt enkel de tijd van een enkele concurrent waarbij de 4 weergavelijnen elke ronde vertegenwoordigen (and de sectietijden ervan) van ronde 1 tot ronde 4.

Optiemodus 8 voor de KRONOS R1 (revisie 1) laat u toe ronden tot en met 20'00"00 te memoriseren en de tijden worden geregistreerd in tienden van een seconde 1/10S.

Optiemodus 8 voor de KRONOS R2 (revisie 2) laat u toe ronden tot en met 10'55"00 te memoriseren en de tijden worden geregistreerd in honderdsten van een seconde 1/100S

11.2 Het starten:

Als u de Kronos in optiemodus 8 opstart, wordt het systeem geactiveerd en positioneert zich in de « STOP » modus, (terwijl « START » knippert). De chronometer is gereed om van start te gaan.

Om de tijdsopmeting van de eerste ronde te starten, dient men op knop « B1 » te drukken. Het menu is gepositioneerd in de vaste « START » modus en de weergave van de tijd en ronde verschijnt.



Druk op knop « B2 » om de eerste ronde (ronde 1) te beëindigen en de volgende (ronde 2) te starten



Druk op knop « B3 » om ronde (2) te eindigen en ronde (3) te starten
Druk op knop « B4 » om ronde (3) te eindigen en ronde (4) te starten
Druk een tweede maal op knop « B4 » om ronde (4) te eindigen

Opmerking: als u een ronde hebt afgesloten, worden de knoppen die overeenkomen met de tijdsopmeting van deze ronde inactief.

OPGELET: indien u knop « A » gedurende meer dan een seconde indrukt, zal de aan de gang zijnde ronde niet gememoriseerd worden. Dit is om u toe te laten niet 4 rondes systematisch te moeten memoriseren.

Voorbeeld: indien u slechts twee rondes wenst te registreren, start u met knop « B1 » vervolgens « B2 » en dan « B3 » wat de tijdsopmeting van de tweede ronde zal stoppen en de derde zal starten, zoals u slechts twee rondes chronometreert, druk op knop « A » gedurende meer dan een seconde en ronde 3 wordt niet overwogen.

11.3 Het vastleggen van de sectietijden:

Druk op knop « C1..C4 » die overeenkomt met de aan de gang zijnde ronde, KRONOS v2 geeft het nummer van de sectietijd aan de linker zijde weer.

U kunt tot en met 9 sectietijden voor elke ronde vastleggen. Vanaf de eerste sectietijd tot de voorlaatste sectietijd (maximum 8), druk op knop « C1..C4 » in functie van de lopende ronde. Om de laatste sectietijd vast te leggen en de rijde van de ronde af te sluiten, druk op knop « B2..B4 » (in functie van de lopende ronde), zodat KRONOS het nummer en de tijd van de laatste sectietijd gedurende 5 seconden weergeeft en vervolgens terugkeert naar de lopende ronde door de projectie van de tijd weer te geven.

Belangrijk: als u een sectietijd registreert, verschijnen de sectietijden van hetzelfde nummer van de vorige rondes opnieuw om u toe te laten deze te vergelijken.



Opgelet: als u langer op een van de knoppen « B » drukt, veroorzaakt u het terugzetten op nul van de chronometer (alle rondes) en de aan de gang zijnde ronde start opnieuw.

Als u langer op de knop « C » drukt, veroorzaakt u het terugzetten op nul en stopt u de chronometer.

11.4 Visuele weergave van alle opgeslagen informatie in de « RECALL » modus:

Vanuit de « STOP » modus (terwijl « START » knippert), druk eenmaal op knop « A » en de KRONOS v2 positioneert zich in de « STOP-RECALL » modus.



Via de knop « B4 » gaat men tegelijkertijd terug in het geheugen en via de knop « C4 » gaat men vooruit in het geheugen van de vier rondes met zijn sectietijden.

11.5 Het terugzetten op nul van elke ronde in de « STOP » modus:

Vanuit de « STOP » modus (terwijl « START » knippert), druk tweemaal op de knop « A », le KRONOS v2 se positionne en « STOP-RESET ».



Druk gedurende 2 seconden op een van de knoppen 1 tot 8 wat het terug op nul zetten van alle rondes en vooraf vastgelegde sectietijden veroorzaakt.

11.6 Uitschakeling:

Gelieve te kijken naar 4.10.

12. Vervanging van batterijtype CR2450:



- (1) Verwijder het deksel van de KRONOS v2 en maak de 7 schroeven los
- (2) Verwijder de batterij door de zwarte ejector naar boven te schuiven
- (3) Plaats de batterij in de chrono en respecteer de polariteit
- (4) Plaats het deksel van de KRONOS v2 met de 7 schroeven terug

OPGELET:

Terwijl men het deksel terugplaats, zorg ervoor dat u de schroeven niet te hard vastdraait. Stop met schroeven zodra het deksel tegen de omhulsel stoot. Elke maal dat u verder draait dan noodzakelijk is, beschadigt u de KRONOS v2 en veroorzaakt u de indringing van water en stof.

13. Garantievoorwaarden

Al onze toestellen werden onderworpen aan grondige inspecties in de fabriek en zijn gedekt door een garantie van 24 maanden tegen fabricagefouten. De garantie treedt in werking vanaf de datum van aankoop. De datum van aankoop is de datum aangeduid op de factuur/kassaticket dat werd geleverd op het moment van de aankoop door de kleinhandelaar. De fabrikant verplicht zich ertoe de stukken die een fabricagefout bezitten gratis te herstellen en vervangen tijdens de periode van de garantie. De defecten die niet zozeer aan het materiaal of aan de fabricage toegeschreven zijn, zullen door een van onze klantendiensten onderzocht worden of door onze centrale zetel, en eveneens gefactureerd in functie van de resultaten. De garantie is niet van toepassing bij opening van het toestel, accidentele schade als gevolg van onachtzaamheid of een onaangepast gebruik, in het geval van een onjuiste, foutieve installatie niet in overeenstemming met de aanwijzingen die in handleiding aangetoond worden, en in geval van onafhankelijke fenomenen van de gebruiks- en werkingsnormen van het toestel. De garantie wordt geannuleerd in geval van herstellingen of manipulatie toegepast door niet goedgekeurde derden. De interventie onder de garantie geeft geen recht op vervanging van het toestel of de verlenging van de garantie. De interventie onder de garantie en doorgevoerd door een van onze centra van de klantendienst of door onze zetel. In het laatste geval, dit stuk moet naar ons toekomen vrij van vracht van ons bedrijf, het is te zeggen, de transportkosten zijn op rekening van de gebruiker. De fabrikant ontkent alle verantwoordelijkheid in geval van schade aan personen of aan goederen die door een slechte installatie of een onjuist gebruik van het toestel.

14. Productwijzigingen

Alfano S.A. past een ononderbroken ontwikkelingsmethode toe. Bijgevolg houdt **Alfano S.A.** zich het recht voor om veranderingen en verbeteringen aan elk product beschreven in dit document zonder voorafgaande kennisgeving aan te brengen.

15. Schade en verantwoordelijkheden

Terwijl de producten worden gebruikt onder de enkele leiding en verantwoordelijkheid van de Klant, deze laatste zal de schade ondersteunen dat de producten kunnen ondergaan of veroorzaken. Geen enkele schadevergoeding is voorzien voor onthouding van genot. ALFANO kan niet verantwoordelijk worden gesteld voor de directe of indirecte gevolgen van hun exploitatie of van hun onbruikbaarheid. De verplichtingen van ALFANO zijn verplichtingen in middelen en niet in resultaat.

16. Verwijdering

De wegwerping van de machine dient te gebeuren met respect voor het milieu. De chronometer en diens hulpstukken bevatten erg veel stukken in plastic. Indien de chronometer of een van diens hulpsukken niet meer functioneren, moeten deze in overeenstemming met de wetgeving worden behandeld. Verwijder de lege batterijen overeenkomstig de reglementen die in uw land in effect zijn.

ALFANO S.A.

Rue de l'Industrie, 3b – 1400 NIVELLES (BELGIUM)

www.alfano.com