





TYRECONTROL « P » A-188



Handleiding (NL)

Uitvoering

De **TYRECONTROL « PRO-P »** geeft u de volgende mogelijkheden:

- Het meten van de bandenspanning
- Het regelen van de bandenspanning (alleen reduceren)
- Het tot 99 sets opslaan van de gegevens
1 set = tot 4 drukmetingen « voor  en na  de wedstrijd »
- Met het programma "VISUALTYRE": het oproepen van de opgeslagen gegevens om een goede analyse te kunnen uitvoeren en als hulp bij het configureren van het apparaat

Vervangen van lege batterijen

Zet het apparaat uit voordat u de lege batterijen eruit haalt, om te voorkomen dat opgeslagen gegevens verloren gaan. Plaats de twee nieuwe batterijen in het batterijvak en let erop dat de polen "+" en "-" overeenkomen met de markering aan de binnenkant van het vak.

Type batterij: 2 x AA

Belangrijk: Gebruik altijd batterijen van een goed merk om lekken in het apparaat te vermijden.

De garantie dekt geen storingen die worden veroorzaakt door het uitlopen van batterijzuur.

Softwareversie en serienummer van de Tyrecontrol

Op het moment dat u de Tyrecontrol aanzet, toont het scherm gedurende enkele seconden het nummer van de softwareversie in het midden en onderaan, terwijl het serienummer bovenaan in het scherm staat weergegeven (6 cijfers: 3 links en 3 rechts).

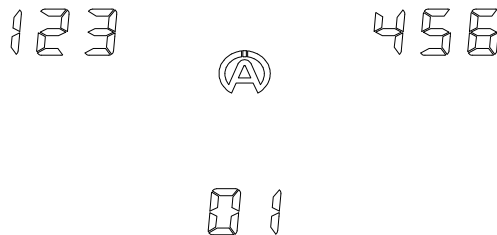



Voorzorgsmaatregel

De Tyrecontrol is een precisie-apparaat en zodoende gevoelig voor de elektromagnetische stromen van de motorontsteking.

Houd de Tyrecontrol dus verwijderd (minstens 50cm) van de motorontsteking als de motor aanspringt of draait, om verkeerde metingen en crashen van de software te voorkomen.

De TYRECONTROL starten

- Hetzij door kort op de middelste knop te drukken , waarna de TYRECONTROL aangaat ZONDER de achtergrondverlichting.
- Hetzij door 2 seconden lang op deze middelste knop te drukken, waarna de TYRECONTROL aangaat MET de achtergrondverlichting .

De TYRECONTROL uitzetten

Als in het menu van de Tyrecontrol niet voor « OFF » wordt gekozen, gaat het apparaat na 10 minuten vanzelf uit als het niet gebruikt wordt.

Detectie opraken van de batterijen

Als de Tyrecontrol merkt dat de batterijen opraken, verschijnt knipperend het woord « BAT » in de meeste menu's.

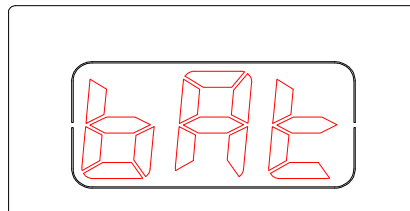

Werking







De TYRECONTROL beschikt over 7 hoofdmenu's, die door 7 pictogrammen worden weergegeven:



RECORD



Door middel van dit menu worden nieuwe gegevens opgeslagen.

Procedure:

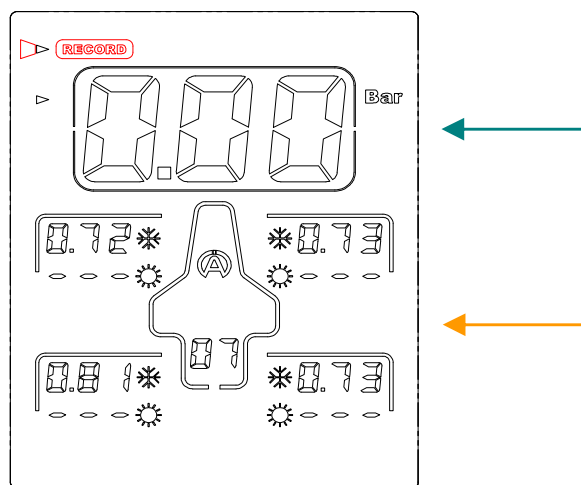
- 1) Met de knoppen      kiest u het pictogram «**RECORD**» (figuur 1)
- In de «RECORD»-stand toont de Tyrecontrol:
 - De druk in real-time (voor een snelle drukmeting) 
 - De druk van de 4 banden bij de laatste opgeslagen «set» 



Figuur 1

- 2) Selecteer met de knoppen  of  het «**KADER**» (figuur 2)
- In de «KADER»-stand toont de Tyrecontrol:
 - De druk in real-time (volgens de geprogrammeerde volgorde van meting)

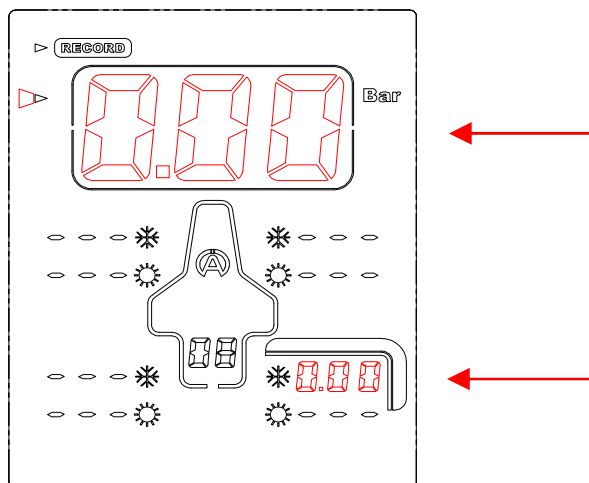

Figuur 2

In het voorbeeld (*figuur 2*), is de Tyrecontrol klaar voor het opslaan van de eerste meting in set « 08 » voor de wedstrijd , (vrije «set»), beginnend met de rechter achterband.

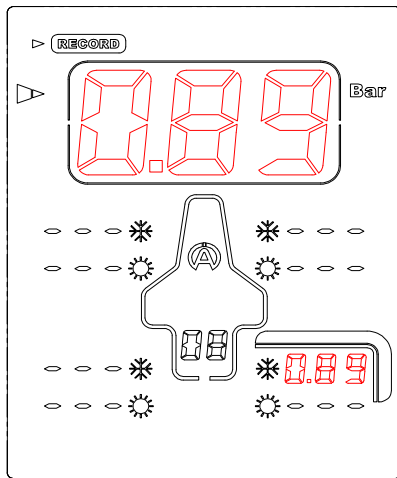

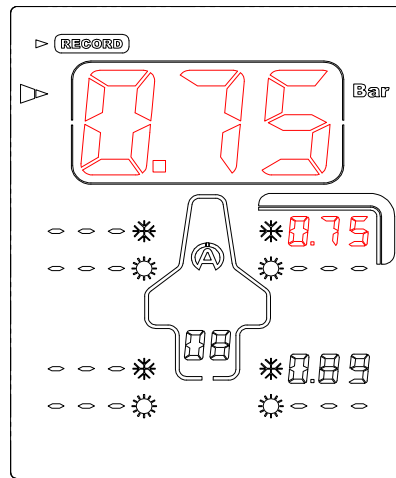

Figuur 3

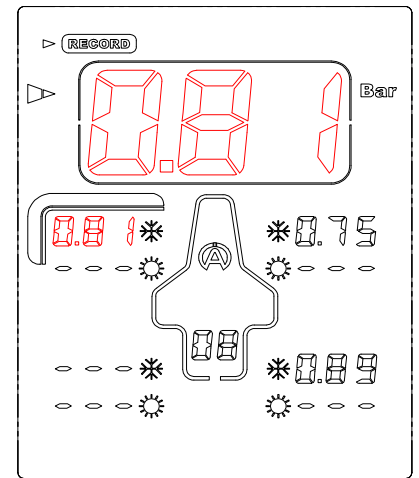

Figuur 4



Figuur 5

- 3) Plaats het uiteinde van de Tyrecontrol op het ventiel van de band (*figuur 3*).
- 4) Druk op de middelste knop  om de gemeten druk op te slaan, de cursor op het scherm verspringt vervolgens vanzelf naar een andere band, al naar gelang de volgorde die in het SETUP-menu is geprogrammeerd. In het voorbeeld (*figuur 4*), gaat het apparaat verder met de rechter voorband.
- 5) Plaats het uiteinde van de Tyrecontrol op het ventiel van die band (*figuur 4*).
- 6) Druk op de middelste knop  om de gemeten druk op te slaan en bereid de Tyrecontrol voor op het volgende meetpunt (*figuur 5*).
- 7) Ga zo verder tot het einde van de voorprogrammering.
- 8) Na de laatste meting gaat de TYRECONTROL automatisch terug naar het «RECORD»-menu.

Let op: De meetvolgorde kan in elke gewenste volgorde voorgeprogrammeerd worden.

(Zie het «SETUP»-menu op pagina 11, «**configuratie van de meetvolgorde**».)

RECALL

Met dit menu worden de opgeslagen gegevens weer opgeroepen.

Procedure:

- 
- 1) Met de knoppen  kiest u het pictogram «**RECALL**» (figuur 6)
 - In de «RECALL»-stand toont de Tyrecontrol:
 - De bandenspanningswaarden van de laatste opgeslagen «set», gemeten voor  en na  de wedstrijd + de verschillen.
 - 2) Selecteer met de knoppen  of  het «**KADER**» (figuur 7)

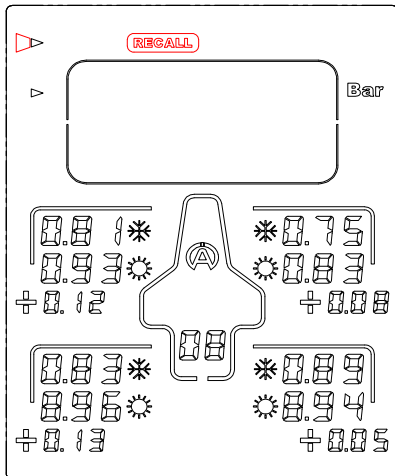



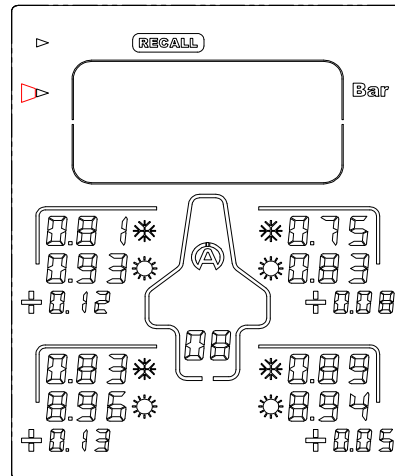

Figuur 6

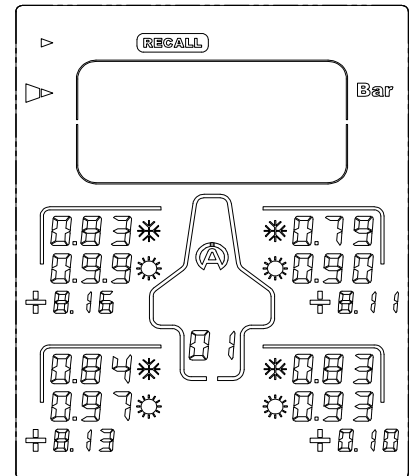

Figuur 7



Figuur 8

- 3) Druk op de knop  of : de Tyrecontrol toont de bandenspanningen van de eerste opgeslagen «set» + de verschillen (figuur 8).
- 4) Druk steeds weer op de knop  of  om alle opgeslagen gegevens te doorlopen.
- 5) Gebruik de knop  om de opgeslagen gegevens in de omgekeerde volgorde te doorlopen.



Met dit menu wordt de druk gemeten.

Procedure:

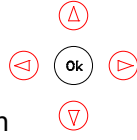

- 1) Met de knoppen  selecteert u het pictogram «**P**».
- 2) Plaats het uiteinde van de Tyrecontrol op het ventiel van de band.

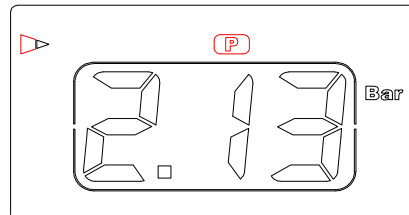



Figuur 9



Met dit menu worden de opgeslagen gegevens verwijderd.

Procedure:



- 1) Met de knoppen  selecteert u het pictogram «**RST**» (figuur 10)
- 2) Druk 1 seconde lang op de middelste knop  om alle gegevens te wissen (Figuur 11)

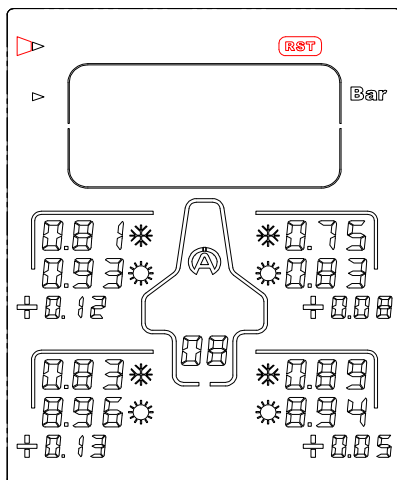

Figuur 10

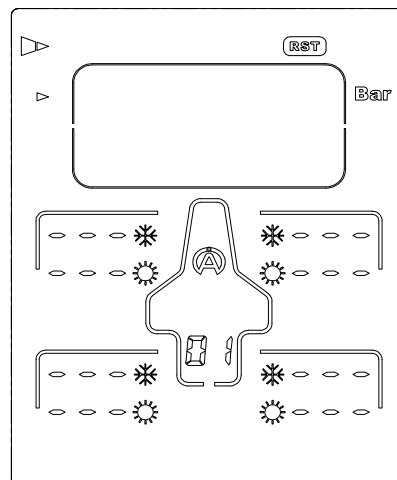

Figuur 11



Dit menu dient om de in de Tyrecontrol opgeslagen gegevens naar een computer over te zetten.

Procedure:



- 1) Selecteer met de knoppen  het pictogram:

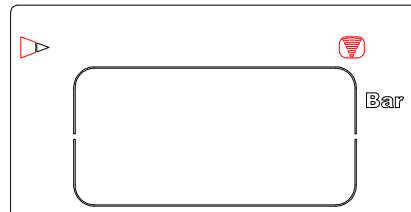

- 2) Sluit de IR-USB (de A421) aan op de Tyrecontrol.

3) Het commando voor de «download»-functie wordt vanuit het programma VISUALTYRE gegeven.



Via dit menu optie wordt de Tyrecontrol uitgeschakeld.

Procedure:

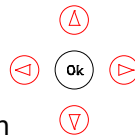

- 1) Selecteer met de knoppen  het pictogram:

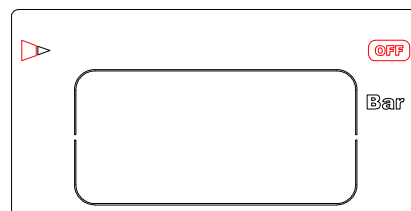

- 2) Wacht 3 seconden.

Let op: Als in het menu van de Tyrecontrol niet voor « OFF » wordt gekozen, gaat het apparaat na 10 minuten vanzelf uit als het niet gebruikt wordt.

SETUP



Met deze menu's worden de diverse parameters van de Tyrecontrol geconfigureerd:

- 01) U kunt kiezen tussen de eenheden bar/PSI in «menu 01» (pagina 10)**
- 02) U kunt het soort voertuig bepalen in «menu 02» (pagina 10)**
- 03) U kunt de meetvolgorde configureren in «menu 03» (pagina 11)**
- 04) En de drukmeter kalibreren in «menu 04» (pagina 13)**

Procedure om in de SETUP te geraken:

- 1) De Tyrecontrol moet zijn uitgeschakeld.
- 2) Druk tenminste 5 seconden lang op de middelste knop , waardoor de Tyrecontrol in het eerste SETUP-menu opstart: **«De eenheid Bar/PSI selecteren»**.

Procedure om de SETUP-menu's te doorlopen:

Druk op de knop  of .

Procedure om de SETUP-modus te verlaten:

- 1) Na het menu **«Kalibratie van de drukmeter»**,

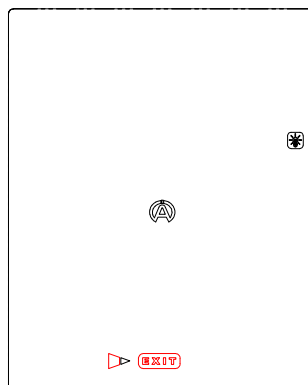

- 2) Drukt u met de middelste knop  op « EXIT », waardoor de Tyrecontrol naar de normale bedrijfsmodus terugkeert en het menu «RECORD» verschijnt.

01) Selecteren van de eenheid Bar/PSI :

Procedure:

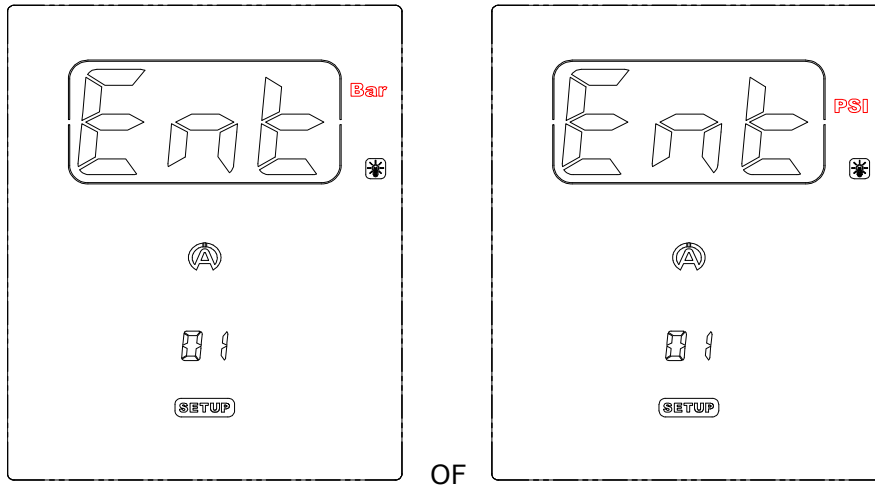

- 1) Druk bij een van deze vensters op de middelste knop **Ok** om naar het menu te gaan, « Ent » verdwijnt.
- 2) Met de knoppen **▽** of **△** wijzigt u de eenheid,
- 3) Druk tenslotte op de middelste knop **Ok** om het menu te verlaten.

02) Selecteren van het voertuig :

Procedure:

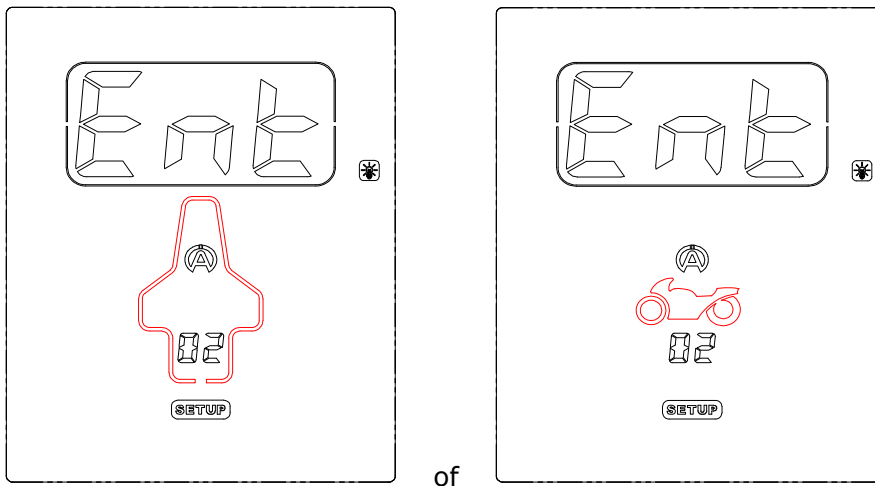

- 1) Druk in een van deze twee vensters op de middelste knop **Ok** om naar het menu te gaan, « Ent » verdwijnt.
- 2) Met de knoppen **▽** of **△** wijzigt u het soort voertuig (*auto of motor*).
- 3) Druk tenslotte op de middelste knop **Ok** om het menu te verlaten.

03) Configureren van de meetvolgorde :

Procedure:

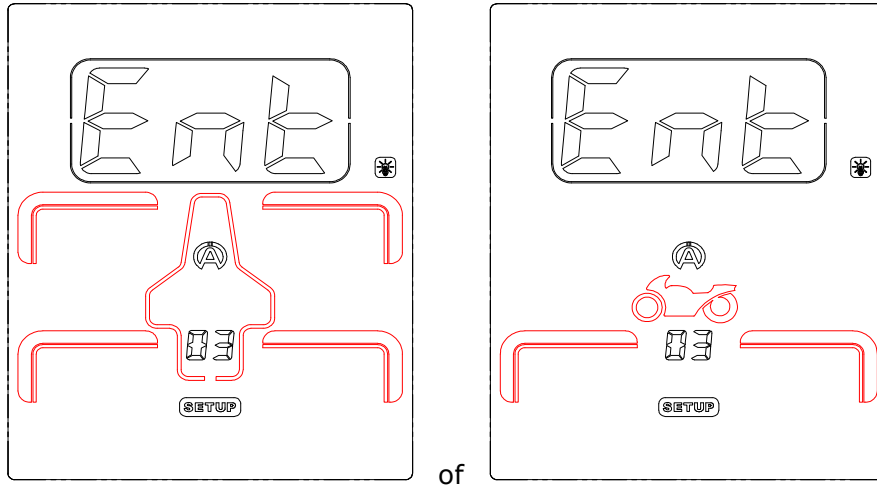

- 1) Druk in een van deze twee vensters (afhankelijk van menu «02») op de middelste knop  om naar het menu te gaan, « Ent » verdwijnt.

Let op: het onderstaande voorbeeld gaat uit van een auto.

- 2) Standaard knippert het linker voorwiel als eerste (figuur 13)

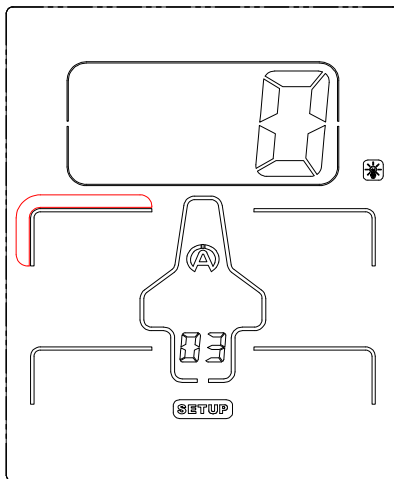

Figuur 13

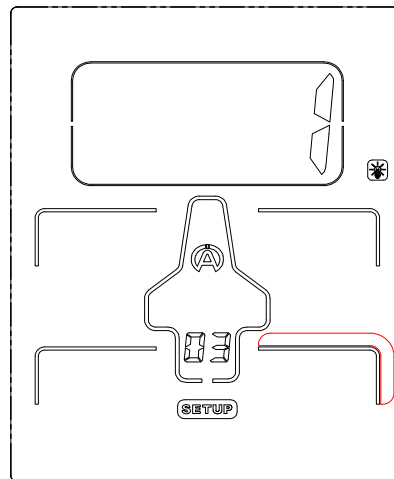

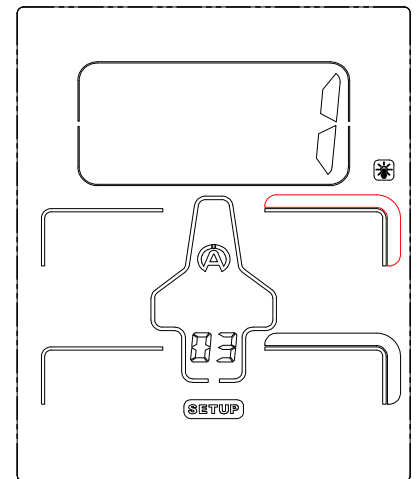

Figuur 14

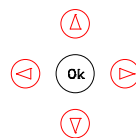

Figuur 15

- 3) Als u de eerste meting op een ander wiel wilt programmeren, kiest u voor een van de andere vier wielen van de auto. Hiervoor verplaatst u de cursor eenvoudig met behulp van de 4 knoppen:



- 4) Druk op de middelste knop  om uw keuze te bevestigen (*figuur 14*).

Na de bevestiging licht het pictogram van het betreffende wiel op en het cijfer 1 verschijnt in het «KADER». Daarna verschijnt automatisch een ander knipperend pictogram (*figuur 15*). Mocht de plaats van de tweede meting niet bevallen, gaat u op dezelfde wijze te werk en herhaalt de hierboven beschreven stappen.

Op deze manier creëert u naar behoefte een eigen meetvolgorde.

- 5) Nadat de 4 meetpunten in de gewenste volgorde geprogrammeerd zijn, verschijnt het pictogram «EXIT».

- 6) Druk tenslotte op de middelste knop  om het menu te verlaten.

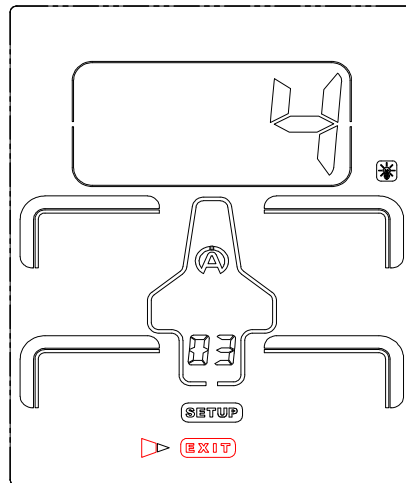

Figuur 16

04) Kalibratie van de drukmeter :

Procedure:

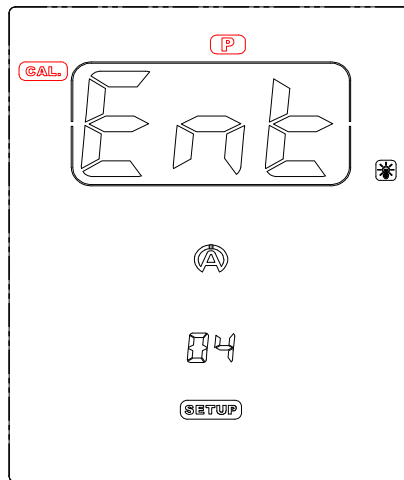

- 1) Druk in dit venster op de middelste knop **Ok** om naar het menu te gaan, « Ent » verdwijnt.
- 2) Druk op de middelste knop **Ok** om de drukmeter te kalibreren en het menu te verlaten (figuur 18).



Figura 17



Figura 18

Let op:

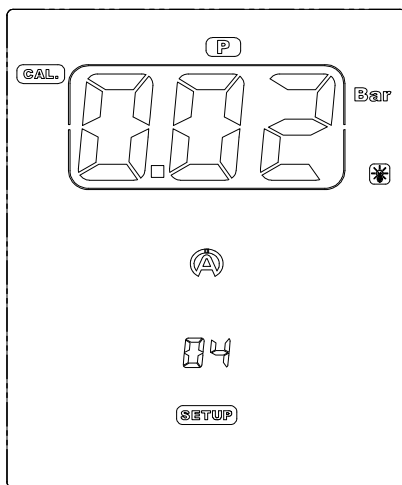
Het is raadzaam de meter opnieuw te kalibreren als het KADER een drukwaarde aangeeft, terwijl er geen druk is ingevoerd in de Tyrecontrol (voorbeeld: *figuur 17*). Het uiteinde van de Tyrecontrol moet vrij zijn.

BELANGRIJK: kalibreer de Tyrecontrol met het VRIJE uiteinde.

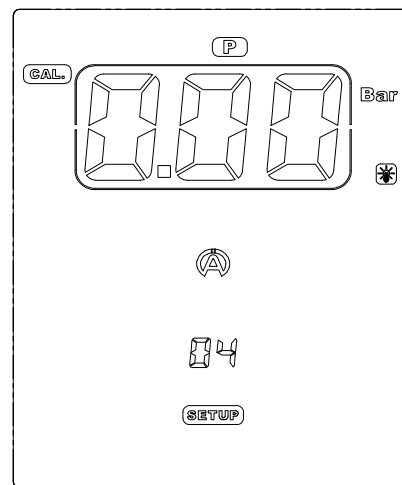
Garantievoorwaarden

Al onze toestellen werden in de fabriek aan grondige inspecties onderworpen en zijn gedekt door een garantie van 24 maanden tegen fabricagefouten. De garantie treedt in werking vanaf de datum van aankoop. De datum van aankoop is de datum aangeduid op de factuur/kassaticket die werd geleverd op het moment van de aankoop door de detailhandelaar. De fabrikant is verplicht onderdelen met een fabricagefout gratis te herstellen c.q. tijdens de garantieperiode te vervangen. Defecten die niet duidelijk aan het materiaal of aan de fabricage toe te schrijven zijn, zullen door een van onze klantendiensten onderzocht worden of door ons hoofdkantoor, en worden al naar gelang het resultaat gefactureerd. De garantie is niet van toepassing als het toestel geopend wordt, bij toevallige schade ten gevolge van onachtzaamheid of onjuist gebruik, in het geval van een onjuiste, foutieve installatie die niet in overeenstemming is met de aanwijzingen uit de handleiding, en in geval van onafhankelijke fenomenen van de gebruiks- en werkingsnormen van het toestel. De garantie wordt geannuleerd in geval van reparaties of manipulatie uitgevoerd door niet goedgekeurde derden. De interventie onder de garantie geeft geen recht op vervanging van het toestel of de verlenging van de garantie. De interventie onder de garantie wordt doorgevoerd door een van onze klantendiensten of door ons hoofdkantoor. In het laatste geval moet het onderdeel of toestel ons portvrij worden toegestuurd, d.w.z. dat de gebruiker de transportkosten draagt. De fabrikant is niet aansprakelijk voor schade aan personen of goederen veroorzaakt door een slechte installatie of door onjuist gebruik van het toestel.

Productwijzigingen

Alfano S.A. is steeds bezig zijn producten verder te ontwikkelen. Zodoende houdt **Alfano S.A.** zich het recht voor, om veranderingen en verbeteringen aan elk product beschreven in dit document toe te passen zonder voorafgaande kennisgeving.

Schade en verantwoordelijkheden

De producten worden uitsluitend onder de verantwoording van de klant gebruikt, die dan ook aansprakelijk is voor schade aan of door de producten. Er kan geen schadevergoeding worden toegekend voor gevallen waarin het product niet gebruikt kon worden. ALFANO kan niet verantwoordelijk worden gesteld voor de directe of indirecte gevolgen van de exploitatie of van de onbruikbaarheid van het product. ALFANO heeft een inspanningsverplichting en geen resultaatsverplichting.

Verwijdering

De verwijdering van het apparaat dient op milieutechnisch verantwoorde wijze te gebeuren. De chronometer en de bijbehorende accessoires bevatten veel plastic onderdelen. Wanneer de chronometer of een van de accessoires niet meer functioneren, moeten deze overeenkomstig de landelijke wetgeving worden afgevoerd. Hetzelfde geldt voor lege batterijen: deze dienen overeenkomstig de in uw land geldende regelgeving te worden afgevoerd.

ALFANO S.A.

Rue de l'Industrie, 3b – 1400 NIVELLES (BELGIUM)

www.alfano.com

28-05-2010